

10 Digitale Messsysteme 2: Geber mit dig. Ausgang

10.1 absolut codierte Längen- und Winkelgeber

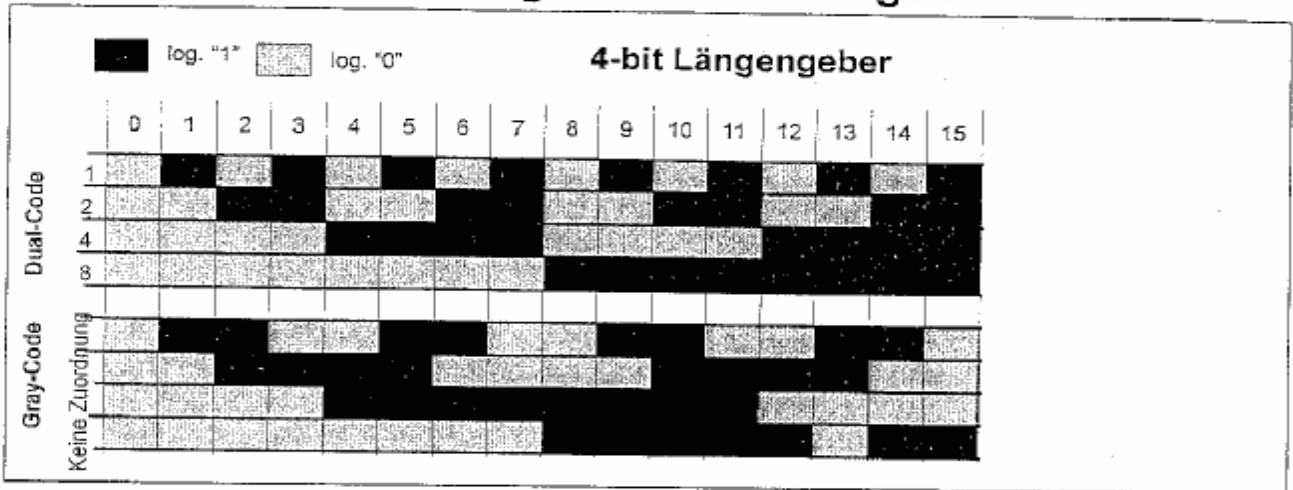

10.2 inkrementale Längen- und Winkelgeber

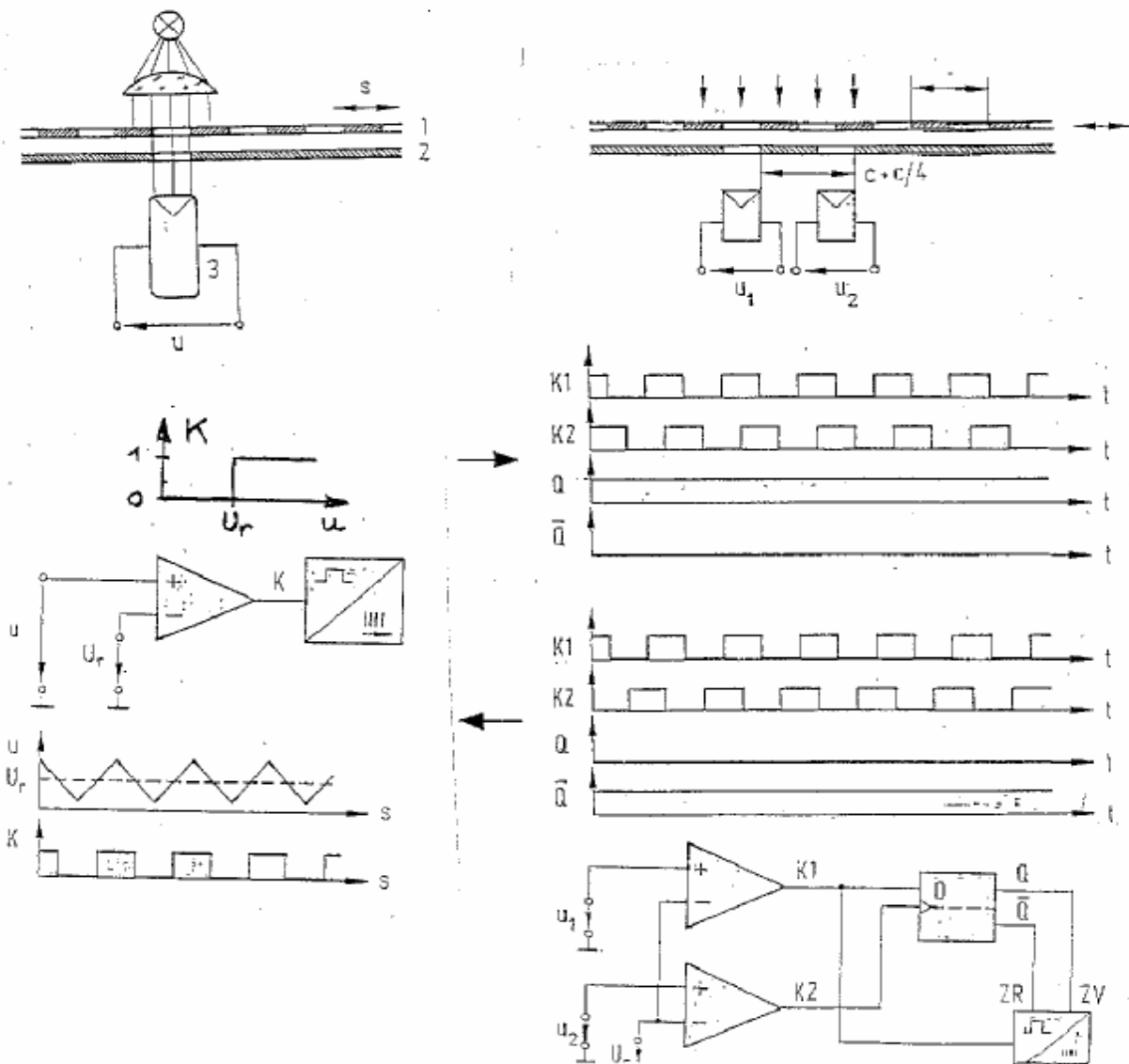

10.3 Beispiele

Glasmassstab an Werkzeugmaschinen

Interferometer

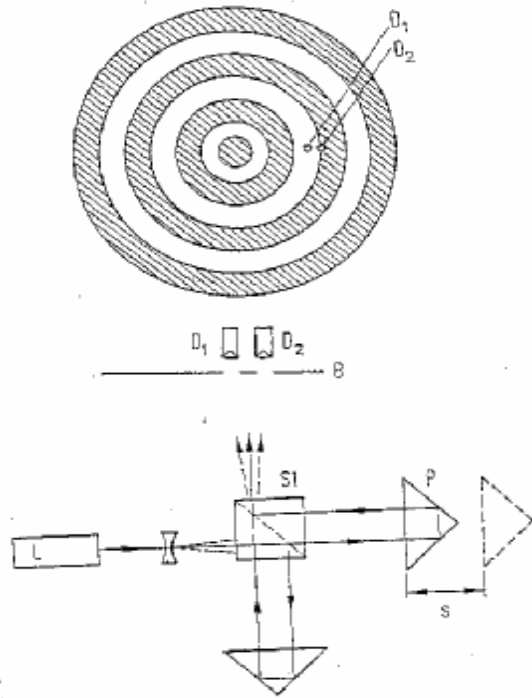

Computer-Maus

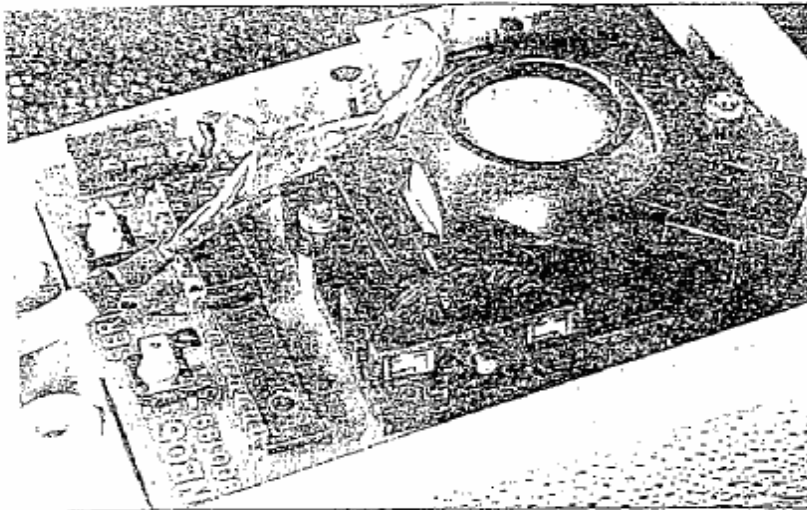

Bei der Rollkugelmaus sind die beiden Schlitzscheiben jeweils mit zwei Gabellichtschranken zu erkennen.

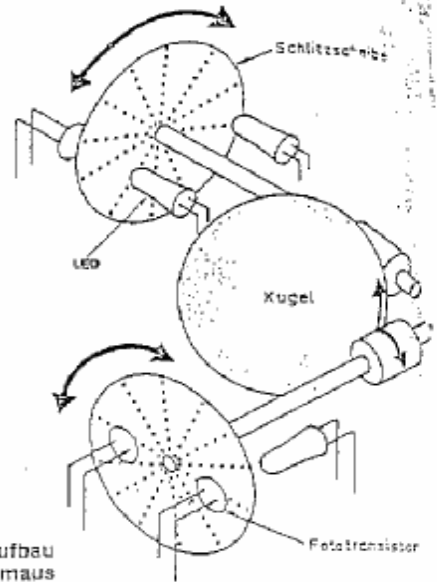

Schematischer Aufbau einer Rollkugelmaus

11.3 Periodendauermessung

Prinzip

Realisierung

